



LÖWE HANDELSGESELLSCHAFT MBH

**Container**  
**+Entsorgungsprodukte**

## MGB 770 Liter



Glaseinwurf mit Gummirosette



Papierbehälter mit Regenhaube



Deckelöffnung über Fußpedal

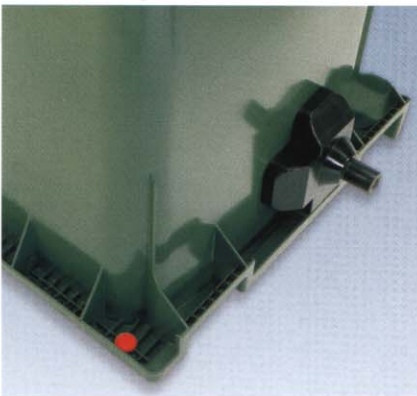

Kammaufnahme mit Datenträger



Deckelschloß



Fahrwerk mit Zentralbremse

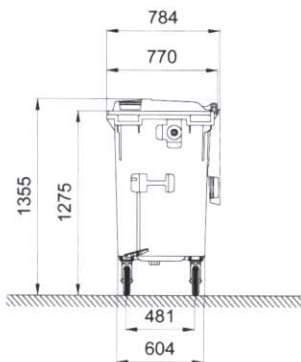

- ▶ im Kompakt-Spritzgießverfahren aus hochmolekularem Polyäthylen (PE-HD) nach EN 840 hergestellt
- ▶ UV-, kälte, wärme- und chemikalienbeständig
- ▶ serienmäßig sowohl über DIN- als auch Kammschüttung entleerbar
- ▶ gut platzierte Griffe für bequeme Handhabung
- ▶ vollgummibereifte, laufruhige Schwerlast-Lenkrollen mit 200 mm  $\varnothing$
- ▶ Prägung, Heißprägung und Siebdruck möglich
- ▶ vorbereitet für die Aufnahme von Datenträgern
- ▶ alle erforderlichen Farben lieferbar

Nominales Volumen	Nominale Nutzlast	Eigengewicht
770 l	310 kg	47 kg