

OTTO ENTSORGUNGSSYSTEME  
Abfallsammelsysteme



4-rad  
*mgb 1100*  
*flachdeckel*



# 4-rad mgb 1100 flachdeckel die nächste generation

## 1. ROBUSTER IM GEBRAUCH

- Stabilerer Behälter durch neue Formgebung
- Verstärkte Bodenkonstruktion, Radkästen, Kammleiste und Deckelscharnier
- Flexibler Deckel für maximale Beanspruchung
- Weniger Abnutzung, längere Lebenserwartung
- Verbesserte Entleerung durch neu konstruierte und metallverstärkte Aufnahmezapfen
- Verstärkte und geschützte Deckelbolzen

## 2. EINFACHER IN DER WARTUNG

- Universelle, einfach austauschbare Ersatzteile ermöglichen ein kleineres Teilelager
- Abgerundete Ecken im Bodenbereich – leichte Reinigung
- Geringere Anfälligkeit für Regen und Wind
- Vier ergonomische seitliche Handgriffe
- Optimierter und neu positionierter Verschluss
- Deckel-Seitenlippe für automatische Zentrierung

## 3. BEREIT FÜR DIE ZUKUNFT

- Verbesserte Gesundheits- und Sicherheitseigenschaften
- Vorbereitet für Recycling-Öffnungen und Lärminderungs-Maßnahmen
- EN 840 (1997) zertifiziert, erwartete Revision 2004 ist bereits berücksichtigt
- Große Flächen für individuelle Kennzeichnungen
- Liefersicherheit durch Reservewerkzeuge

## VORTEILE DES NEUEN MODELLS

Wir haben unsere 1100er-Serie nicht nur überarbeitet, wir haben sie fast neu erfunden. Die Flachdeckelversion ist eine eigenständige Konstruktion, bei der eine Summe von Verbesserungen in ein einfacheres Design integriert wurde. Das Ergebnis sind niedrigere laufende Kosten, sicherere Funktion und einfachere Handhabung. Mit der 1100er-Serie bieten wir Ihnen jetzt schon ein Stück Zukunft.

## BESONDERHEITEN

*Deckelzentrierung  
auch auf unebenen  
Untergründen*



*Reserve-Werkzeuge  
Sichere Lieferfähigkeit  
durch Ersatzwerkzeug*

2 x



## DETAILS

Nutzvolumen	1100 Liter
Eigen- / Füllgewicht	50 kg / 440 kg
Räder	4, Gummi (2 mit Radstopp)
Material	HDPE, UV-beständig
Normen	EN 840 (1997) & Revision 2004
Farben	Grau, Blau, Grün, Braun - andere Farben auf Anfrage

# 4-RAD MGB 1100 FLACHDECKEL

## Funktionen & Details

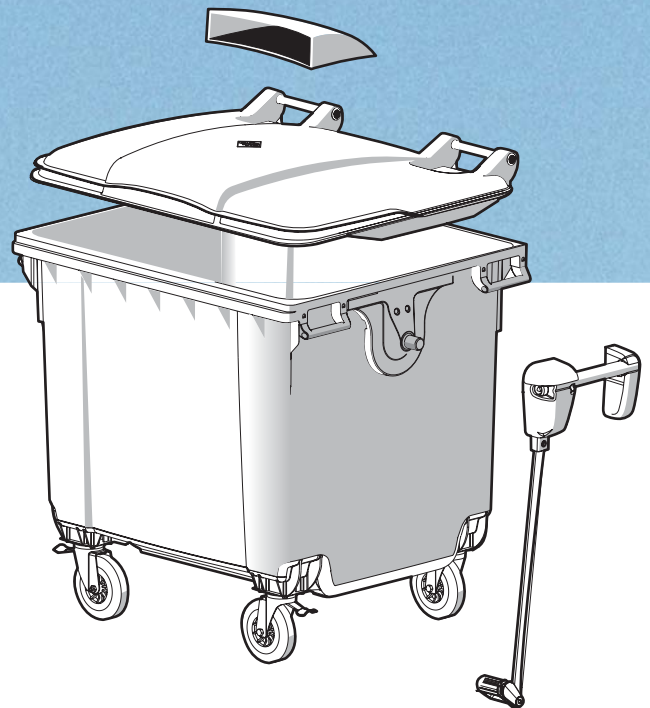

Eine Auswahl der Optionen

- Glas- / Dosen- / Verpackungseinwurf
- Papiereinwurfhaube
- Schlösser: Schwerkraft, Dreikant, Vorhang
- Lärminderung
- Zentralstopp

### FLACHDECKEL



Verstärkte Konstruktion mit Aussteifungen

Deckel-Seitenlippe für automatisches zentrieren

Stabilere und symmetrisch konstruierte Aufnahmezapfen



Verstärkte und geschützte Deckelbolzen

Stabile und präzise Führung

Ergonomische seitliche Haltegriffe

### BEHÄLTER

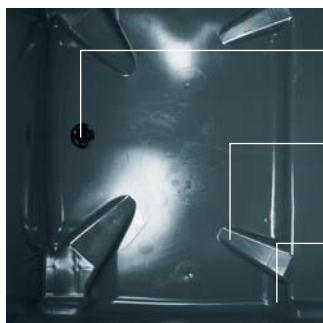

Neupositionierter Verschluss im Boden

Verstärkte Bodenkonstruktion

Abgerundete Ecken im Bodenbereich



Verstärkte Radkästen

Leichtere Pflege und Wartung durch glattere Oberflächen

Neuer und verbesserter Zentralstopp

### ABMESSUNGEN

A Höhe gesamt	1.354 mm
B1 Breite	1.373 mm
B2 Breite	1.257 mm
C1 Tiefe gesamt	1.073 mm
C2 Tiefe	580 mm
D Bis Oberkante	1.206 mm
E Raddurchmesser	200 mm

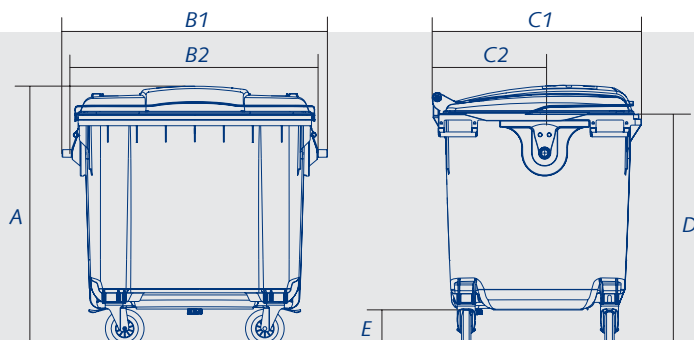

Behälter entsprechen EN 840 - Technische Änderungen vorbehalten

# OTTO ENTSORGUNGSSYSTEME

## Abfallsammelsysteme

### INFORMATION & BERATUNG

Wir sind für Sie da; wir helfen Ihnen in allen Planungsphasen, von der Konzeption über die Installation bis zur Instandhaltung.



#### Das Leistungspaket:

##### **OTTO ABFALLSAMMELSYSTEME**

Systeme für Haus- und Industrieabfälle

##### **OTTO GEFAHRGUTSYSTEME**

Zugelassene Gefahrgutcontainer

##### **HN ENTSORGUNGSSYSTEME**

Fahrzeuge und Schüttungen

##### **OTTO PUBLIC FURNISHING**

Abfallkonzepte und Stadtmobiliar

##### **OTTO SERVICES**

Logistik, Finanzierung, Datenmanagement

#### Unsere Kompetenz:

##### **BERATUNG**

Konzeption individueller Lösungen

##### **ENTWICKLUNG**

Gestaltung optimaler Produkte

##### **PRODUKTION**

Fertigung in eigenen Betrieben

##### **VERTRIEB**

Direkter Weg zum Kunden

##### **SERVICE**

Individuelle Lösungen

#### **OTTO Entsorgungssysteme GmbH**

Geschäftsbereich Public Furnishing

Langenauer Str. 18, 57223 Kreuztal

Telefon 0 27 32 / 776-215 Fax 776-441

E-Mail [public-furnishing@otto-gruppe.de](mailto:public-furnishing@otto-gruppe.de)

[www.otto-environment.com](http://www.otto-environment.com)



**Immer in Ihrer Nähe**