

OTTO ENTSORGUNGSSYSTEME
Abfallsammelsysteme



2-rad
mgb 240 sl



DIE NÄCHSTE GENERATION

Mit dem neuen MGB 240 sind Sie für die Zukunft gerüstet, denn er ist der erste Vertreter einer neuen Generation von Entsorgungsbehältern. Seine Verbesserungen beschränken sich nicht auf Details; sie sind das Ergebnis eines von Grund auf neuen Konzepts. Dadurch erfüllt der 240er bereits jetzt die Voraussetzungen für zukünftige Standards und ist besonders effektiv einsetzbar.

1. NUTZERFREUNDLICH

- Optimiert für Seitenlader-Fahrzeuge
- Integrierte Fuß-Kippvorrichtung
- Lärminderung im Rad- und Deckelbereich nach Richtlinie 2000/14/EG-39
- Glatte Innenwände gewährleisten optimale Entleerung und leichte Reinigung

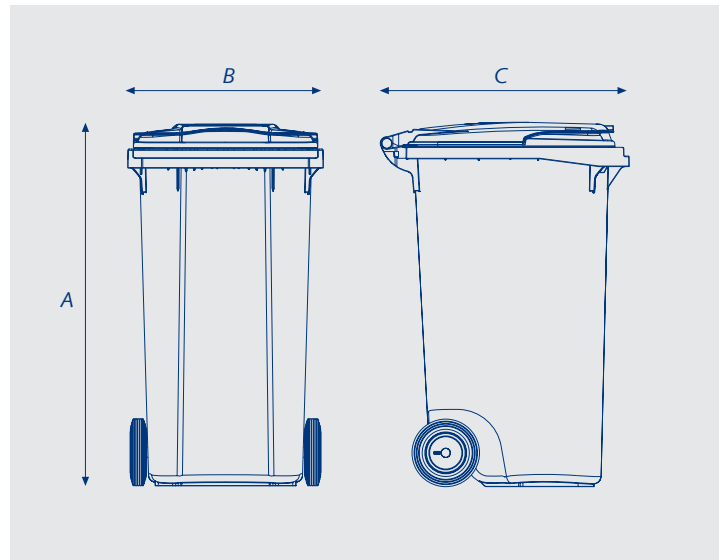

Höhe, Breite, Tiefe	A=1.079, B= 569, C=737 mm
Eigen- / Nutzgewicht	14,5 kg / 96 kg
Nutzvolumen	240 Liter
Material	HDPE, UV-beständig
Normen	entspricht der EN 840
Deckel	Mehrere Varianten erhältlich
Räder	2, Kunststoffelge mit Vollgummibereifung, Ø 200 mm (250 mm)

2. ROBUST

- Vertikale Sicken erhöhen Torsionssteifigkeit
- Stabilität durch neukonstruierte Formgebung
- Korrosionsbeständige Vollachse

3. EINE AUSWAHL DER OPTIONEN

- Schliessvorrichtungen
- Spezielle Einwurföffnungen
- In mould labelling
- Müllsackhalterung

Ihr OTTO-Kontakt:



Immer in Ihrer Nähe